



ПОСТАНОВЛЕНИЕ

26 августа 2022 г.

КАРАР

№ 5674

Об установлении публичного сервитута

Рассмотрев ходатайство общества с ограниченной ответственностью «ЧЕЛНЫВОДОКАНАЛ» (ИНН 1650297657, ОГРН 1141650021534) в соответствии со ст. 23, Главой V.7 Земельного кодекса Российской Федерации

ПОСТАНОВЛЯЮ:

1. Установить публичный сервитут в отношении частей земельных участков общей площадью 751 кв.м, в целях размещения сетей водоснабжения и водоотведения (далее – объект), в том числе:

1) площадью 73 кв.м в отношении земельного участка с кадастровым номером 16:52:030508:113;

2) площадью 243 кв.м в отношении земельного участка с кадастровым номером 16:52:030508:3470;

3) площадью 413 кв.м в отношении земельного участка с кадастровым номером 16:52:030508:23;

4) площадью 17 кв.м и площадью 5 кв.м в отношении земель кадастрового квартала 16:52:030508.

2. Утвердить границы публичного сервитута согласно приложению.

3. Установить срок публичного сервитута - 49 лет с момента издания настоящего постановления.

4. Срок, в течение которого использование земельных участков, указанных в пункте 1 настоящего постановления, в соответствии с их разрешенным использованием будет невозможно или существенно затруднено в связи с осуществлением сервитута, - один год.

5. Размер платы за публичный сервитут в отношении части земельного участка с кадастровым номером 16:52:030508:3470, частей земель кадастрового квартала 16:52:030508 рассчитывается в соответствии со ст. 39.46 Земельного кодекса Российской Федерации и составляет 4 545 (четыре тысячи пятьсот сорок пять) рублей.

Плата за публичный сервитут вносится ООО «ЧЕЛНЫВОДОКАНАЛ» единовременным платежом не позднее шести месяцев со дня принятия настоящего постановления на расчетный счет УФК по РТ (МКУ «Исполнительный комитет муниципального образования г. Набережные Челны») ИНН 1650135166 / КПП 165001001, код ОКТМО 92730000. р/с 03100643000000011100 в отделение – НБ Республика Татарстан Банка России // УФК по Республике Татарстан г. Казань, БИК 019205400, КБК 800 1 11 05410 04 0000 120.

6. Плановые (регламентные) работы по техническому обслуживанию объекта выполняются один раз в квартал.

7. ООО «ЧЕЛНЫВОДОКАНАЛ» привести земельные участки, указанные в пункте 1 настоящего постановления, в состояние, пригодное для использования в соответствии с видом разрешенного использования, снести объект в срок не позднее чем три месяца после завершения на земельных участках деятельности, для обеспечения которой установлен публичный сервитут.

8. Управлению земельных и имущественных отношений Исполнительного комитета в течение пяти рабочих дней со дня издания настоящего постановления обеспечить:

1) опубликование настоящего постановления (без приложения) в газетах «Челнинские известия», «Шахи Чаллы» и размещение на официальном сайте города в сети «Интернет»;

2) направление копии настоящего постановления ООО «ЧЕЛНЫВОДОКАНАЛ» и в орган регистрации прав.

9. Контроль за исполнением настоящего постановления возложить на начальника управления земельных и имущественных отношений Исполнительного комитета Гизатуллина Л.Р.

Руководитель
Исполнительного комитета



Ф.Ш. Салахов

ГРАНИЦЫ ПУБЛИЧНОГО СЕРВИТУТА
Республика Татарстан г. Набережные Челны

Раздел 1

Сведения об объекте

№ п/п	Характеристики объекта	Описание характеристик
1	2	3
1.	Местоположение объекта	Российская Федерация, Республика Татарстан, Муниципальное образование город Набережные Челны, город Набережные Челны
2.	Площадь объекта +/- величина погрешности определения площади (P +/- Дельта P)	751 +/- 10 м ²
3.	Иные характеристики объекта	-

Раздел 2

Сведения о местоположении границ объекта

1. Система координат МСК-16

2. Сведения о характерных точках границ объекта

Обозначение характерных точек границ	Координаты, м		Метод определения координат характерной точки	Средняя квадратическая погрешность положения характерной точки (Mt), м	Описание обозначения точки на местности (при наличии)
	X	Y			
1	2	3	4	5	6
н1	465673.56	2320170.01	Иное описание	0.10	Закрепление отсутствует
н2	465674.30	2320173.93	Иное описание	0.10	Закрепление отсутствует
н3	465663.14	2320176.03	Иное описание	0.10	Закрепление отсутствует
н4	465662.43	2320175.91	Иное описание	0.10	Закрепление отсутствует
н5	465619.64	2320150.98	Иное описание	0.10	Закрепление отсутствует
н6	465607.24	2320175.29	Иное описание	0.10	Закрепление отсутствует
н7	465594.70	2320195.40	Иное описание	0.10	Закрепление отсутствует
н8	465593.10	2320195.78	Иное описание	0.10	Закрепление отсутствует
н9	465585.60	2320191.23	Иное описание	0.10	Закрепление отсутствует
н10	465587.68	2320187.81	Иное описание	0.10	Закрепление отсутствует
н11	465592.78	2320190.91	Иное описание	0.10	Закрепление отсутствует
н12	465601.54	2320176.87	Иное описание	0.10	Закрепление отсутствует
н13	465560.62	2320155.81	Иное описание	0.10	Закрепление отсутствует
н14	465551.37	2320164.28	Иное описание	0.10	Закрепление отсутствует
н15	465550.63	2320164.54	Иное описание	0.10	Закрепление отсутствует
н16	465545.41	2320164.35	Иное описание	0.10	Закрепление отсутствует
н17	465545.51	2320160.36	Иное описание	0.10	Закрепление отсутствует
н18	465549.57	2320160.51	Иное описание	0.10	Закрепление отсутствует
н19	465559.41	2320151.50	Иное описание	0.10	Закрепление отсутствует
н20	465560.65	2320151.33	Иное описание	0.10	Закрепление отсутствует
н21	465603.67	2320173.46	Иное описание	0.10	Закрепление отсутствует
н22	465616.64	2320148.06	Иное описание	0.10	Закрепление отсутствует

2. Сведения о характерных точках границ объекта

Обозначение характерных точек границ	Координаты, м		Метод определения координат характерной точки	Средняя квадратическая погрешность положения характерной точки (Mt), м	Описание обозначения точки на местности (при наличии)
	X	Y			
1	2	3	4	5	6
n23	465617.62	2320146.49	Иное описание	0.10	Закрепление отсутствует
n24	465619.20	2320146.10	Иное описание	0.10	Закрепление отсутствует
n25	465663.49	2320171.90	Иное описание	0.10	Закрепление отсутствует
n1	465673.56	2320170.01	Иное описание	0.10	Закрепление отсутствует

3. Сведения о характерных точках части (частей) границы объекта

Обозначение характерных точек части границы	Координаты, м		Метод определения координат характерной точки	Средняя квадратическая погрешность положения характерной точки (Mt), м	Описание обозначения точки на местности (при наличии)
	X	Y			
1	2	3	4	5	6
-	-	-	-	-	-

Раздел 4

План границ объекта землеустройства

Схема границ публичного сервитута на кадастровом плане территории

16:52:030508

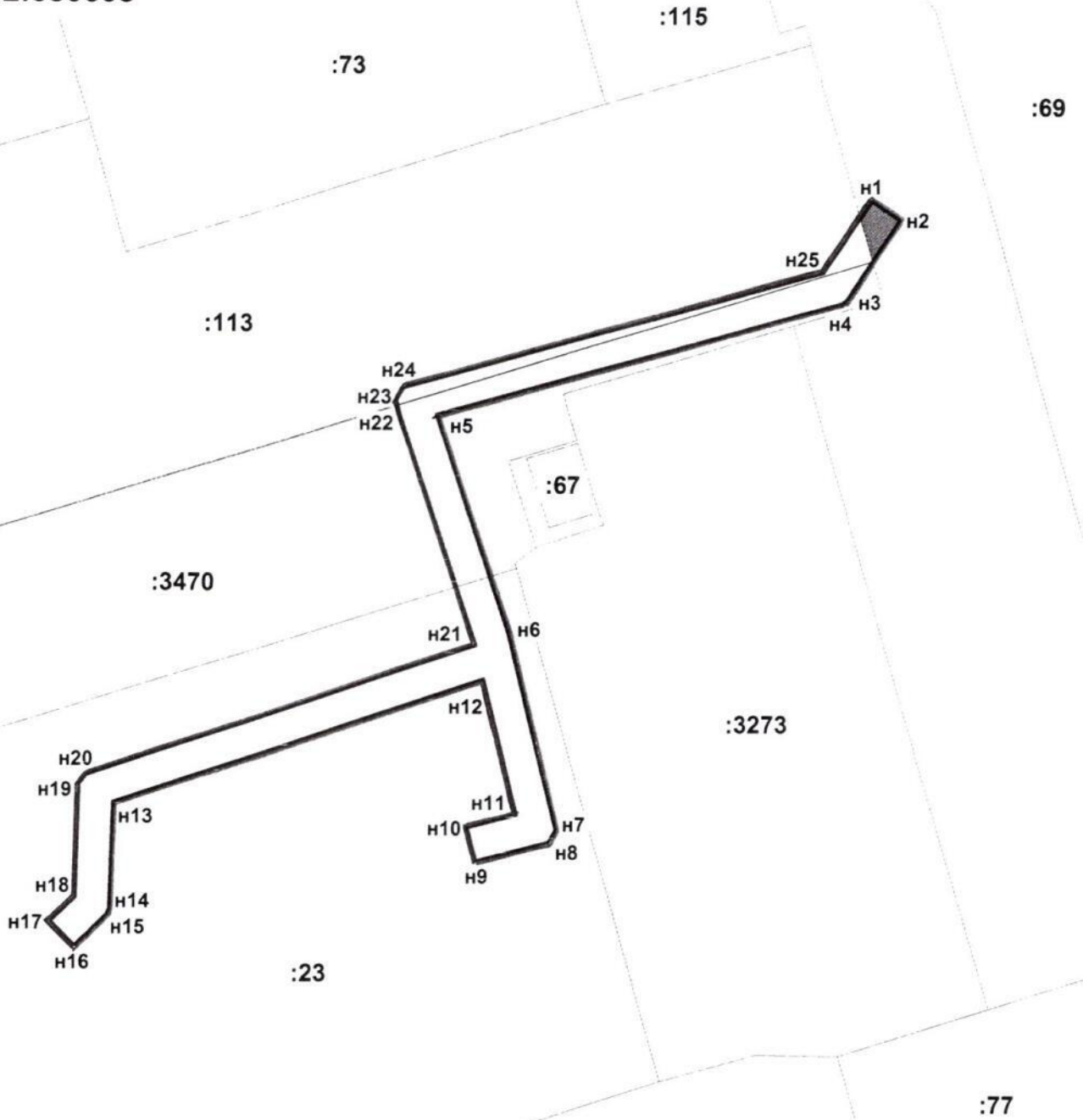

Масштаб 1:750

УСЛОВНЫЕ ОБОЗНАЧЕНИЯ:

- проектные границы публичного сервитута;
- n1 - условный номер характерной точки проектной границы сервитута;
- границы учтённых земельных участков;
- :113 - кадастровый номер земельного участка;
- 16:52:030508 - номер кадастрового квартала.

Заместитель Руководителя Аппарата Исполнительного комитета,
начальник управления делопроизводством

Н.И. Галиева



**Текстовое описание местоположения границ
населенных пунктов, территориальных зон, особо охраняемых природных
территорий, зон с особыми условиями использования территорий**

Прохождение границы		Описание прохождения границы
от точки	до точки	
1	2	3
н1	н2	-
н2	н3	-
н3	н4	-
н4	н5	-
н5	н6	-
н6	н7	-
н7	н8	-
н8	н9	-
н9	н10	-
н10	н11	-
н11	н12	-
н12	н13	-
н13	н14	-
н14	н15	-
н15	н16	-
н16	н17	-
н17	н18	-
н18	н19	-
н19	н20	-
н20	н21	-
н21	н22	-
н22	н23	-
н23	н24	-
н24	н25	-
н25	н1	-